



# Imajea

Donnons vie à vos espaces

## Catalogue

Solutions acoustiques

Juillet - 2023

# M



# Sommaire

**I** ● **GAMME Bio** ..... p.5

**II** ● **GAMME Fall** ..... p.17

**III** ● **GAMME Screen** ..... p.23

**IV** ● **GAMME Blox** ..... p.31

**V** ● **GAMME Blinds** ..... p.39

**VI** ● **GAMME Light** ..... p.45

# Gamme

---



# Bio

---



**La gamme Bio est un programme de cloisons de bureau. Polyvalent et simple, il est composé de panneaux avec des pieds acier courbés. Les panneaux peuvent être finis en mélamine ou recouverts de plus de 36 finitions textiles différentes.**

**Différents compléments permettent de rendre les panneaux utiles, tels que des tableaux d'écriture, des roulettes, des cintres ou des supports de télévision.**



Panneaux bi-laminé 19mm d'épaisseur. Finitions aux choix : mélaminée ou tapissée.

Rembourrage en mousse de 10mm d'épaisseur de chaque côté.  
Housse textile avec fermeture clair.

Pieds en tube d'acier de Ø 20mm et de 1,5mm d'épaisseur. Finition en peinture époxy blanc ou noir.

Vérins réglables en hauteur (+10mm).



# Accessoires

## Crochet



Cintre en tôle d'acier de 2mm d'épaisseur. Perforation sur le devant pour accrocher un cintre. Charge maximale autorisé : 3kg. Finition en peinture époxy blanche ou noire.

Pour l'installation sur des panneaux sans revêtement, il est fixé au panneau supérieur à l'aide d'une vis à bois.

Roulettes noires avec frein, Ø 60 mm, avec bande de roulement en nylon et construction en ABS noir. Le Kit comprend 4 roues avec frein, à installer au même endroit que les pieds de nivellement en les dévissant. L'incorporation des roues augmente la hauteur de l'ensemble.



## Roues

## Liaison



Système d'articulation à 90°degrés, composé de deux coudes en tube d'acier avec des capuchons noirs aux extrémités, avec des vis M6 noires. Ce sont les mêmes trous que les pieds pour le positionnement.



# Tableau

Tableau blanc en tôle d'acier de 1,5mm d'épaisseur, peinture époxy spéciale pour tableau blanc.

Pour le nettoyage, utilisez un fin tissu et légèrement humide ou des produits formulés pour ce type de tableau. Ne pas utiliser de produits corrosifs, l'eau de javel ou d'autres types de nettoyeurs.

Pour l'installation sur des panneaux non rembourrés, il est fixé au panneau supérieur à l'aide de deux vis à bois.

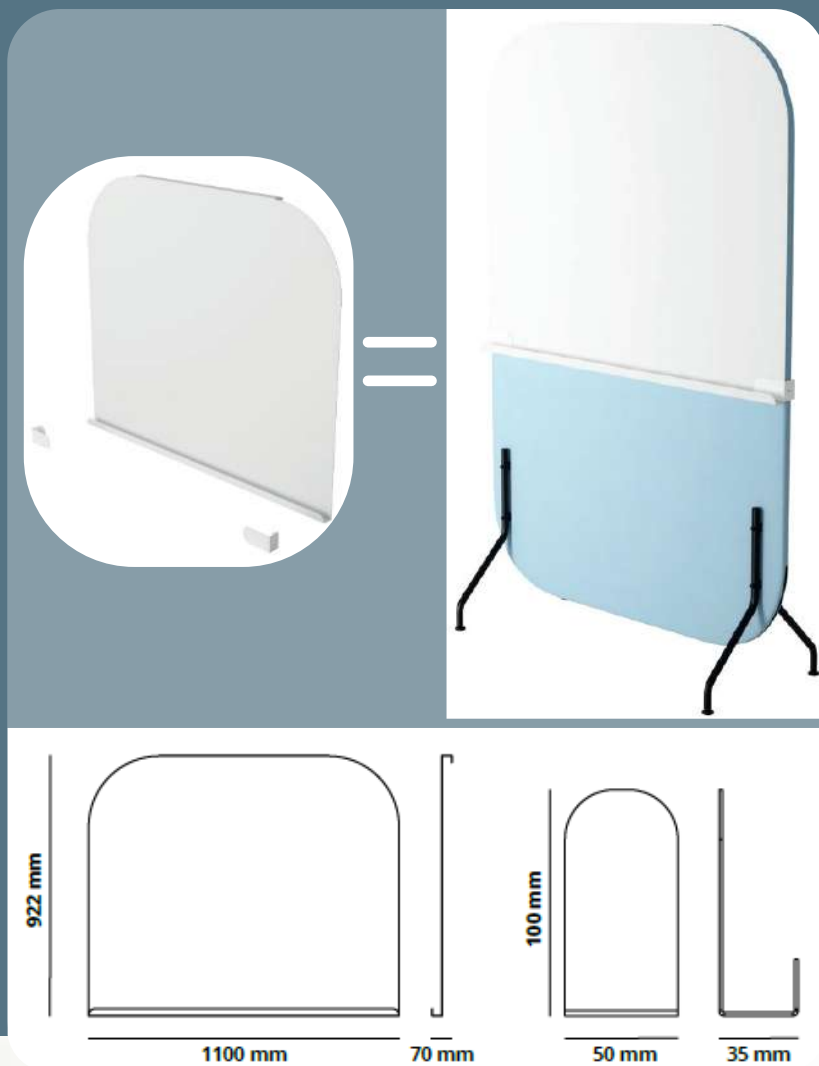

# Bac

Jardinière en mélamine de 19 mm d'épaisseur. Il est livré assemblé, il suffit de l'installer sur le panneau séparateur.

Dans la jardinière, il est nécessaire d'introduire les pots en plastique disponibles, toujours avec un bac de récupération de l'eau pour éviter la détérioration de celle-ci. En cas d'achat de pots en plastique spécifiques, nous recommandons deux pots de dimensions 500 x 200 x 160 mm avec leurs plaques respectives. Les pots ne sont pas fournis.

# Liaison



Fabriqué en tôle de 2 mm d'épaisseur, finition en peinture époxy noire ou blanche.

Assemble les deux panneaux en serrant la vis noire fournie.

## Meuble TV



Support en tôle d'acier de 1,5mm et 2mm, finition en peinture époxy blanche ou noire.

Support standard VESA, ainsi que leurs combinaisons. Convient aux téléviseurs plats jusqu'à 43 pouces, à condition qu'il ne dépasse pas les côtés du panneau. Poids maximum : 12kg.



L'ancrage se fait à l'aide de vis sur le téléviseur, non inclus. Le design de celui-ci doit être plat à l'arrière, sans aucun élément qui dépasse de l'espace destiné à l'ancrage VESA.

Pour l'installation sur des panneaux sans revêtement, il est fixé au panneau supérieur à l'aide de deux vis à bois.



# Finitions

## Tapissées

Panneau de particules avec revêtement mélaminé de 19 mm d'épaisseur. La face inférieure est usinée pour recevoir les ferrures d'assemblage des composants. Densité moyenne des panneaux de 19 mm : 630 kg/m<sup>3</sup>.

Le revêtement est constitué d'une mousse de caoutchouc de 10 mm d'épaisseur sur chaque face et d'une housse textile avec fermeture à glissière.

Deux groupes de tissus sont disponibles pour les finitions textiles.

## Basic



Composition : 100% polyester

# Xtreme M1



Composition : 100% polyester recyclé

# Crystal

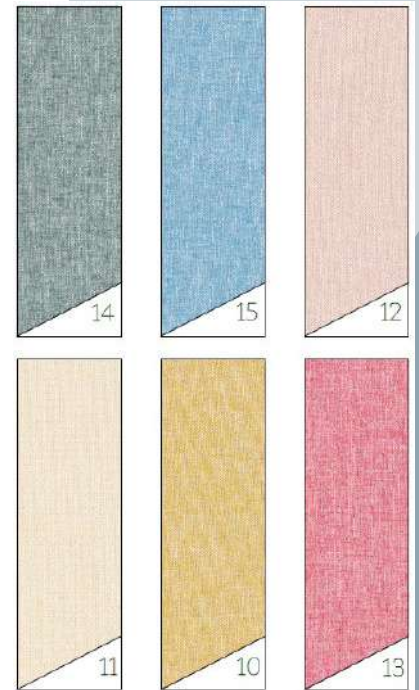

Composition :  
70% polyester recyclé /  
25% polyester

# Pieds



Pieds en tube d'acier de 20 mm de diamètre et de 1,5 mm d'épaisseur, finition en peinture époxy blanche ou noire, autres couleurs sur demande.

La partie inférieure est complétée par un embout intérieur fileté en plastique noir et un pied de nivellement + 10 mm noir.

Sur la partie supérieure, un embout intérieur en plastique noir. L'ensemble est fixé au panneau à l'aide de deux vis noires et de deux pieds à tige noire.



# Finitions

## Mé laminé



Panneau de particules recouvert d'une couche de mélamine de 19 mm d'épaisseur. Chants thermocollés de 1 mm d'épaisseur. Face inférieure usinée pour recevoir les accessoires d'assemblage des composants.

Densité moyenne des panneaux de 19 mm : 630 kg/m<sup>3</sup>.



Hêtre



Chêne



Peral



Châtaigne



Blanc

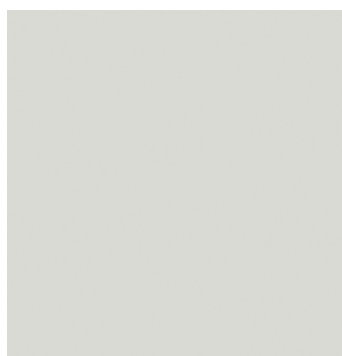

Gris

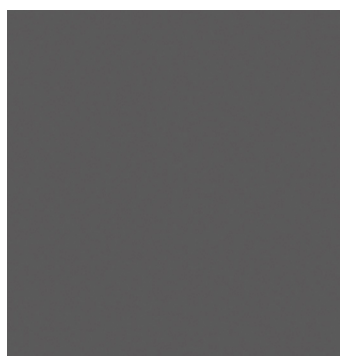

Graphite



Bleu

# Solution Acoustique

Grâce à la construction des écrans, une absorption acoustique est produite, ce qui permet d'atténuer la réflexion des ondes sonores sur les écrans. Cela permet de créer des espaces avec moins de réverbération et un meilleur confort acoustique.

Les écrans sont constitués de panneaux de particules de 19 mm recouverts sur les deux faces d'une mousse de 10 mm d'épaisseur et d'une densité de 20 kg/m<sup>3</sup>. Ils sont rembourrés des deux côtés.

L'absence d'éléments métalliques à l'intérieur ou de profilés fabriqués dans d'autres matériaux ayant une capacité d'absorption acoustique moindre permet d'obtenir de meilleures valeurs du coefficient d'absorption acoustique.

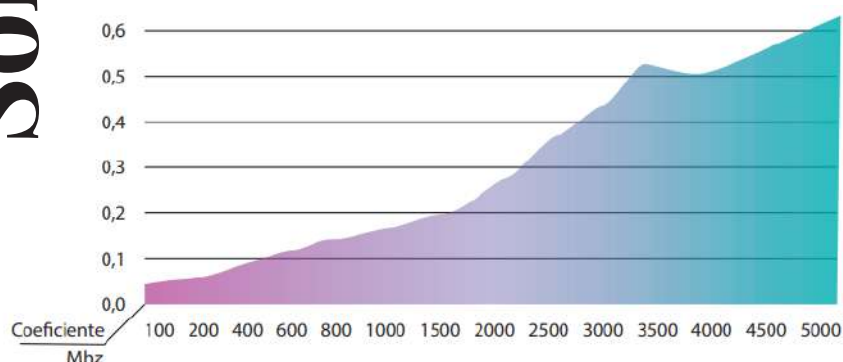

# Gamme

---





# Fall

---



**La gamme Fall est à la fois une solution acoustique élégante et une solution de séparation de bureaux. Composé d'une double couche d'isolant, ces panneaux de bureaux absorbent le son, tout en étant découpé avec précision pour créer des décors finement pensés et design.**

**Cette solution de panneaux esthétiques a été pensée pour réduire les transferts de sons et d'atténuer les sons aigus tels que les sonneries, les bruits des claviers, et les clics des souris.**

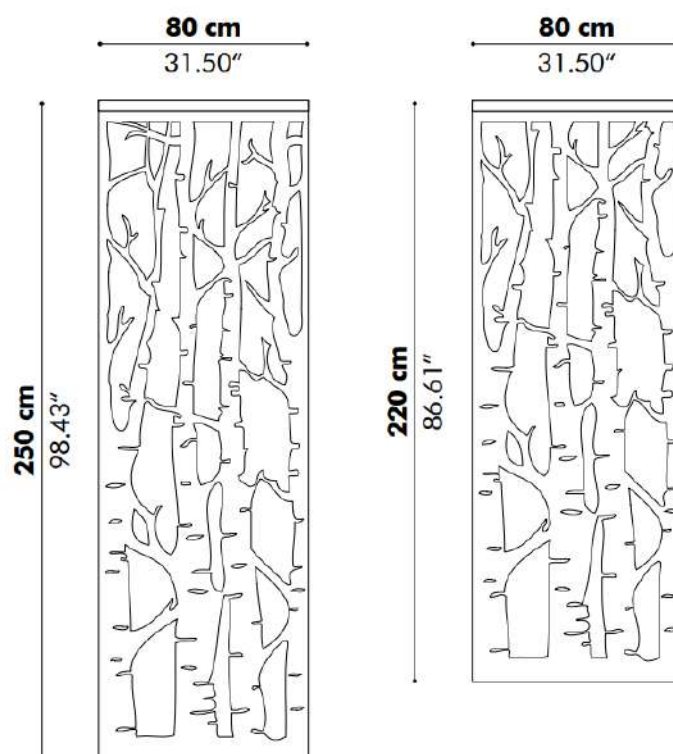

La gamme Fall peut être monté ou suspendu au mur ou au plafond.



Large choix de 18 motifs avec une possibilité bicolore

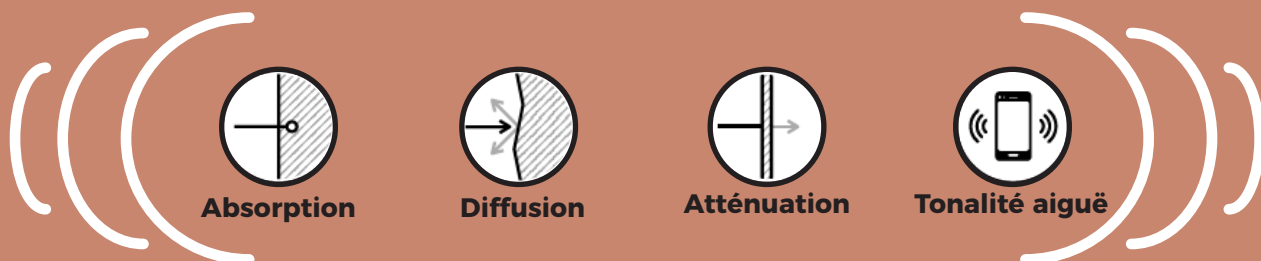

# Motifs



**Plan**



**Leaves**



**Alhambra**



**Birch**



**Cubes**



**Dots**



**Grid**



**Palms**



**Orient**



**Parrots**



**Pebbles**



**Rain**



**Honey**

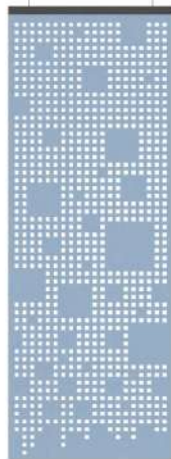

**Squares**



**Waves**



**Royal**



**Stars**



**Tropics**

# Sur Pieds

La gamme Fall existe également avec la variation sur pieds. Les cloisons séparatrices autoportantes ajoutent de l'intimité tout en gardant ses qualités acoustiques.

Soit sur un pan, soit sur plusieurs, les cloisons s'adaptent à tous les espaces. Le large choix de motifs ainsi que de couleurs permet une personnalisation optimale des espaces.

Single

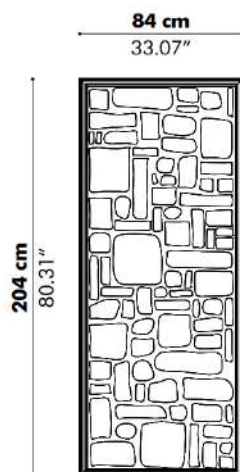

Trio

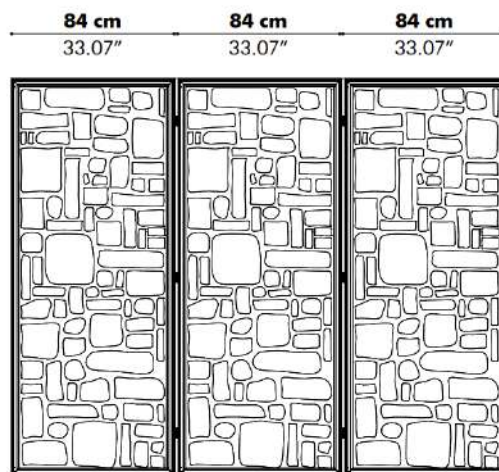

+1

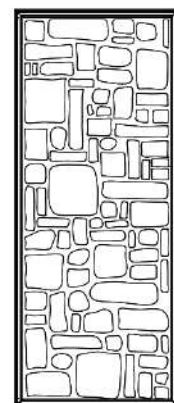

# Gamme



# Screen

---



**La gamme Screen est une solution acoustique en paravent. C'est une version contemporaine de la cloison flexible avec toute sorte d'avantages. Par exemple, c'est une cloison à l'infini : grâce à son système de fermeture à glissière recyclé, cela permet d'ajouter facilement des panneaux. Ses panneaux permettent d'épingler directement sur le produit des photos ou des lettres.**

**Ses cloisons sont avant tout acoustiques. Elles gardent toutes leurs caractéristiques d'absorption sonore. Divisez les bureaux ou les pièces selon vos envies et vos besoins.**

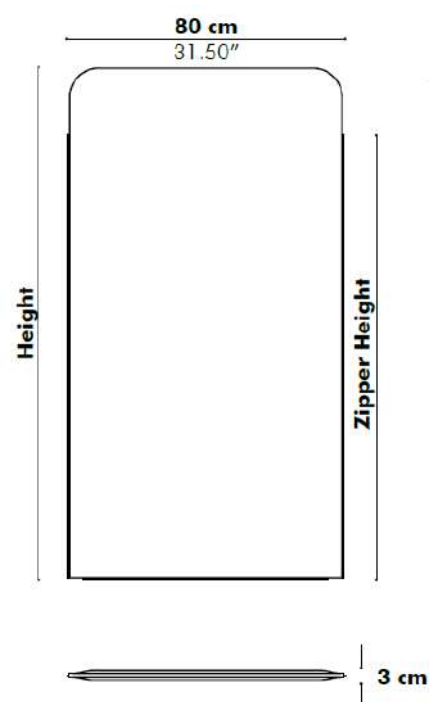
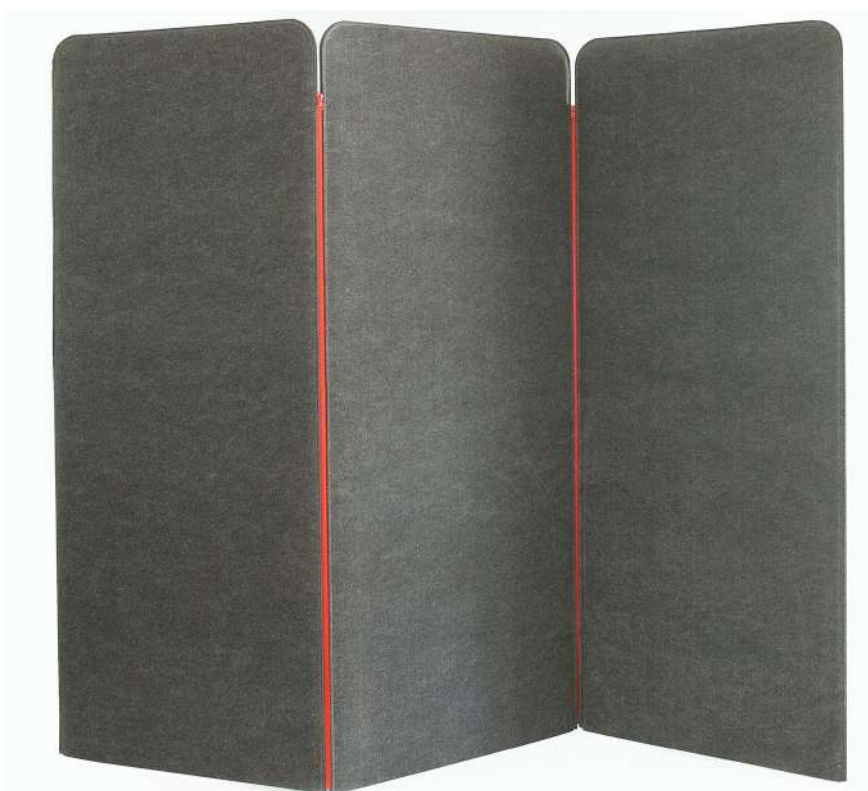

S : Hauteur : 1200mm  
M : Hauteur : 1500mm  
L : Hauteur : 2000mm





**La gamme Screen s'offre aussi une variation avec un jeu de hauteurs. Ce modèle, plus fort graphiquement, apporte une touche d'originalité au résultat final. Avec ses fermetures à glissières industrielles, il ne s'agit plus d'une simple séparation de pièce ordinaire, mais d'une véritable pièce design.**



# Shield

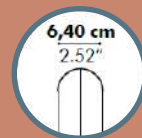

La gamme Shield, petite sœur de la gamme Screen, est différente des séparateurs habituels de bureaux. Elle ne crée pas d'atmosphère froide comme le font ses homologues en verre ou en plastique. Grâce à son corps généreux et rembourré, ce séparateur de bureau confortable absorbe efficacement le son tout en ajoutant un élément coloré à tout espace de travail.



## Moyen

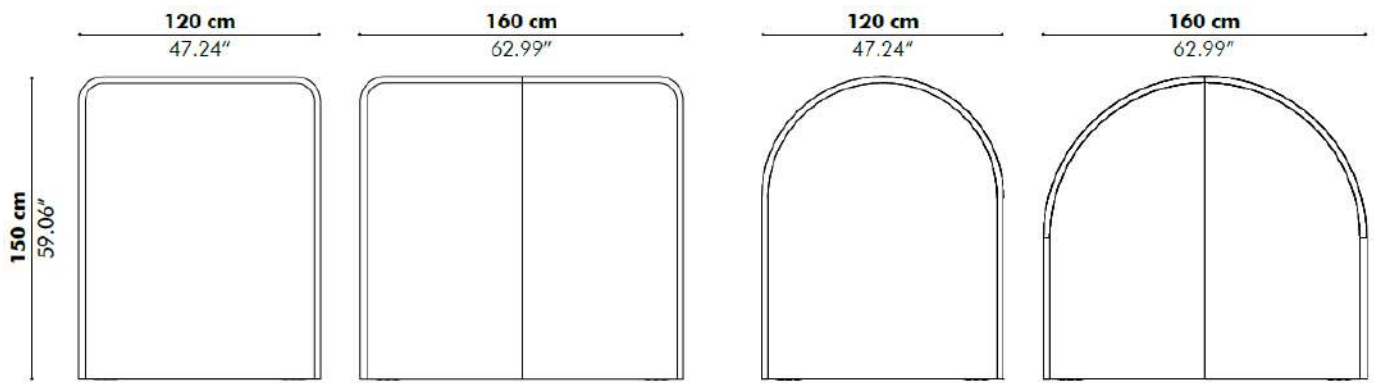

## Haut

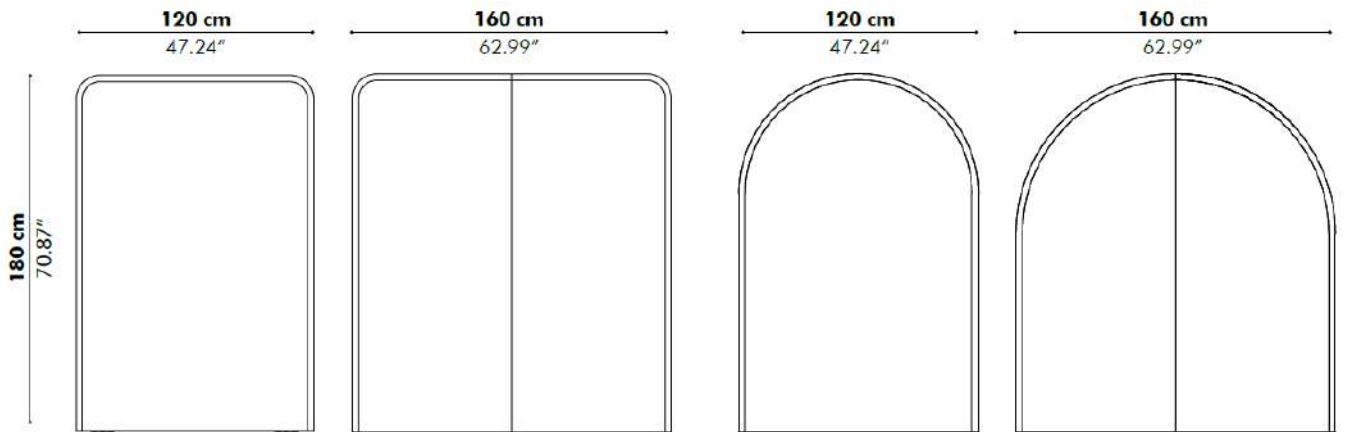

# Finitions

## Tapissées

### Gamme Felt

Composition : 100% P.E.T recyclé



## Gamme Fabric

Composition : 70% de Laine recyclé,  
25% Polyacrylique recyclé,  
5% de tissus recyclé



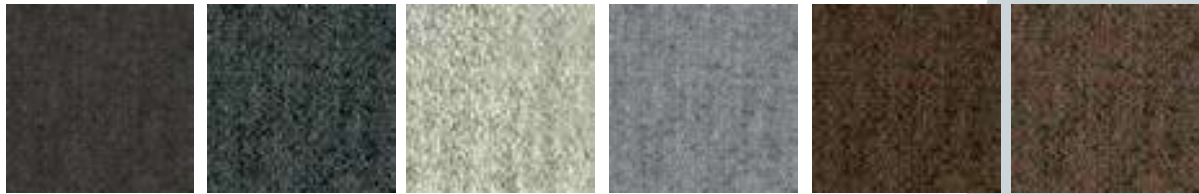

Zwart

Mid Grey

Silver

Light Grey

Dark Brown

Taupe



Rust

Autumn

Camel

Shitake

Dolphin

Kiesel



Beige

Naturel

Ivory

Army

Bottle

Olive



Pistache

Grass

Jade

Mint

Navy

Blue



Indigo

Petrol

Electric

Aqua

Ocean Blue

Azure



Light Blue

Violet

Purple

Aubergine

Lila

Prune

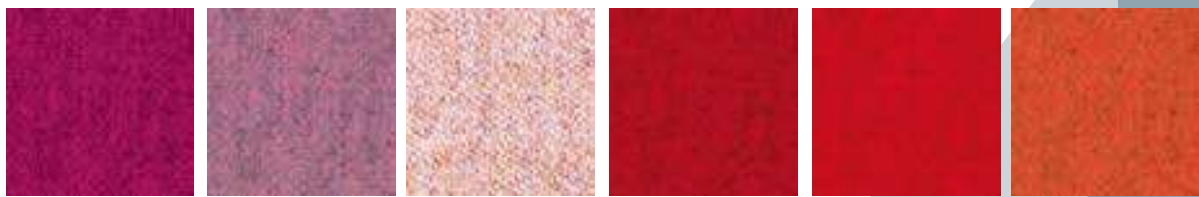

Fuschia

Pink

Nude

Red

Fire

Orange



Mandarin

Mustard

Yellow

# Gamme

---



# Blox

---



La gamme Blox est un panneau avec solution acoustique composé d'épaisses couches de mousse. Le panneau peut se fixer au mur ou être suspendu au plafond. Il y a une large gamme de formes et de profondeurs. Fonctionnant en groupe pour une meilleure absorption sonore, cette gamme permet d'obtenir une pièce avec un bon acoustique.

# Motifs

## Square

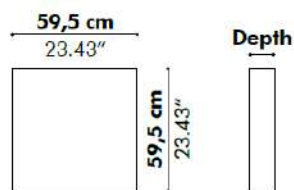

Depth Square	
SQ-4	4 cm   1.57"
SQ-8	8 cm   3.15"
SQ-12	12 cm   4.72"

## Hexa

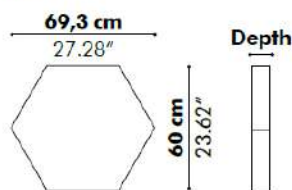

Depth Hexa	
Hexa-4	4 cm   1.57"
Hexa-8	8 cm   3.15"
Hexa-12	12 cm   4.72"

## Square Wedge

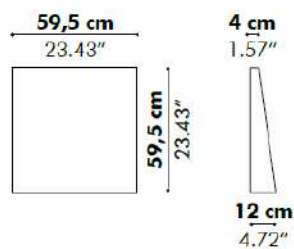

## Penta

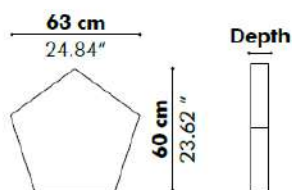

Depth Penta	
Penta-4	4 cm   1.57"
Penta-8	8 cm   3.15"
Penta-12	12 cm   4.72"

## Rectangular

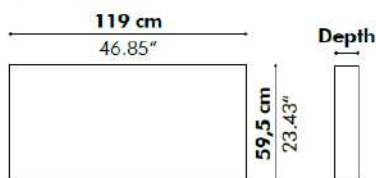

Depth Rectangular	
R-4	4 cm   1.57"
R-8	8 cm   3.15"
R-12	12 cm   4.72"

## Rectangular XL\*

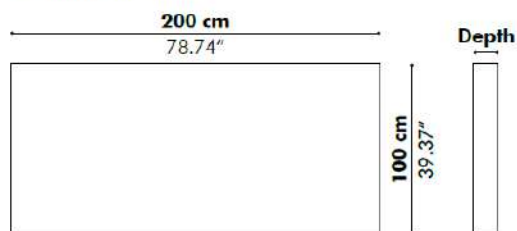

Depth Rectangular XL	
R-8	8 cm   3.15"
R-12	12 cm   4.72"

\* Rectangular XL only wall mounted

## Rectangular WOLS

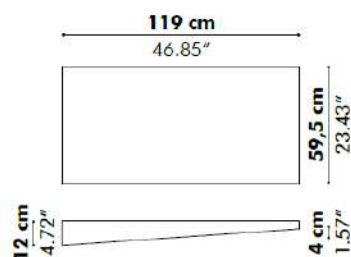





Absorption



Diffusion



Atténuation



Tonalité aiguë

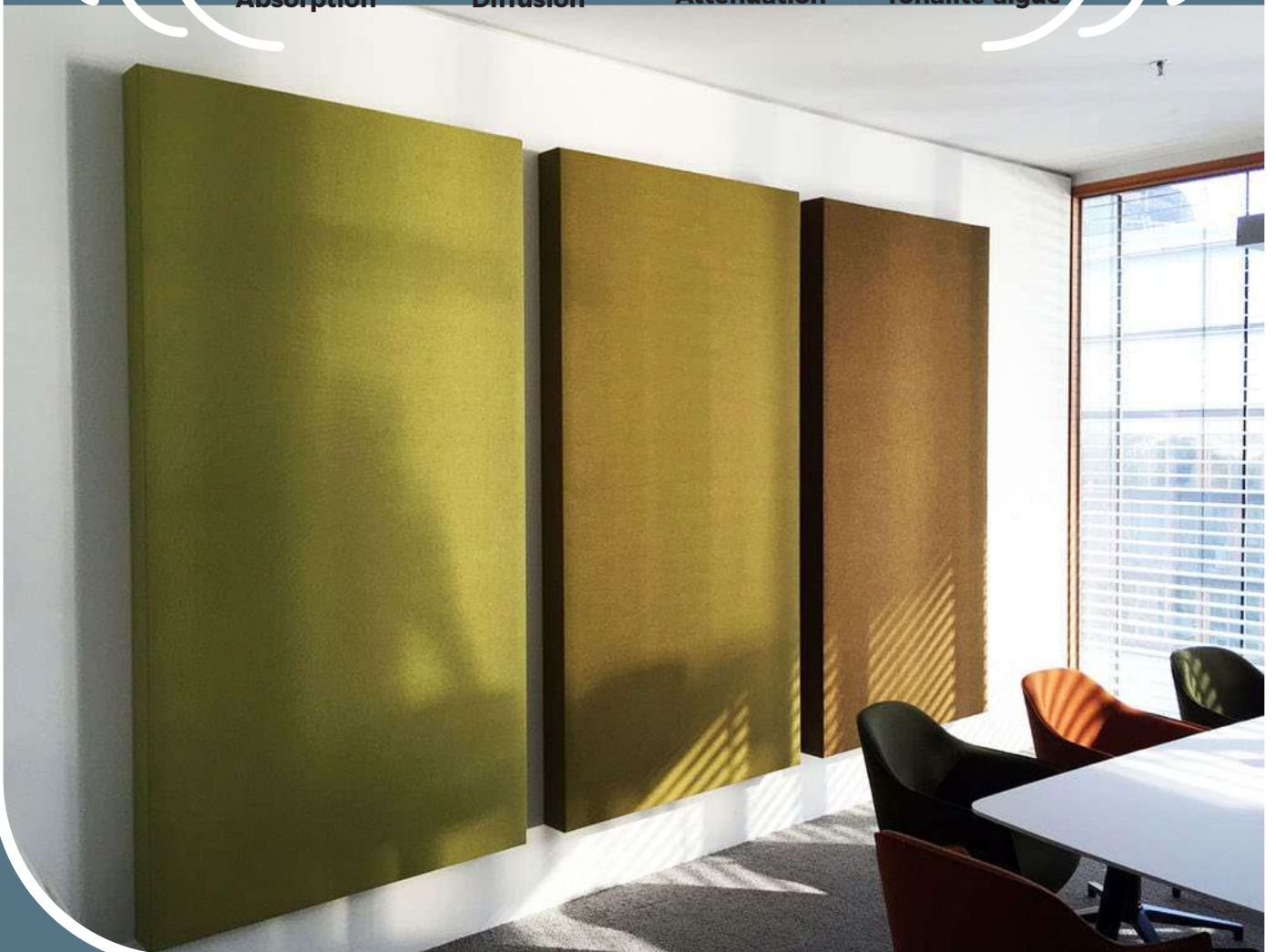



La gamme Blox a une variation plus douce, la sous gamme Key Soft. Elle illumine les murs nos tout en contribuant à l'équilibre acoustique de l'espace.

Jouez avec les différents modèles et hauteurs pour créer un affichage visuel dynamique.

# Key Soft

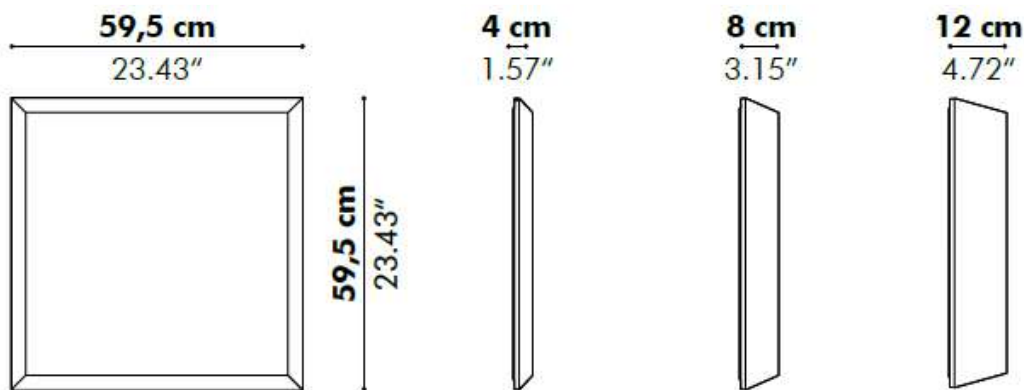

**Rectangular**

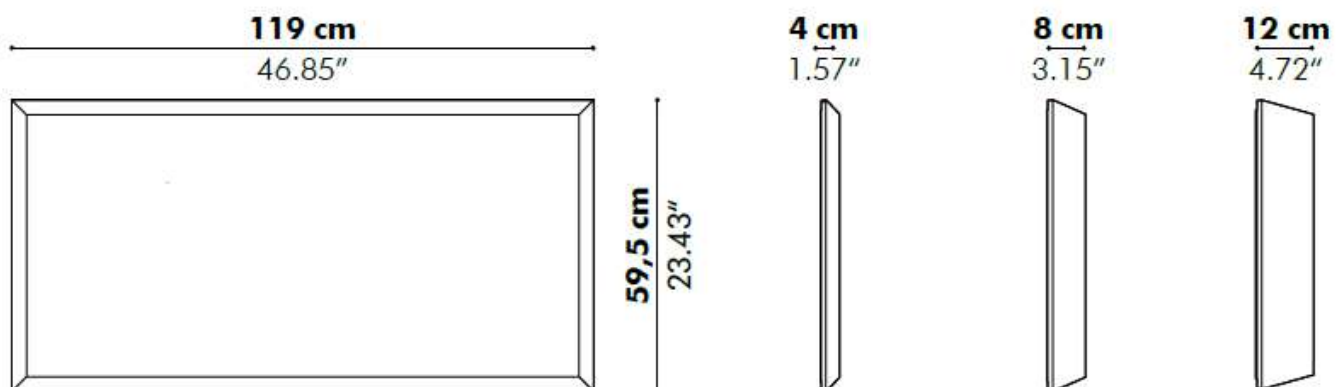

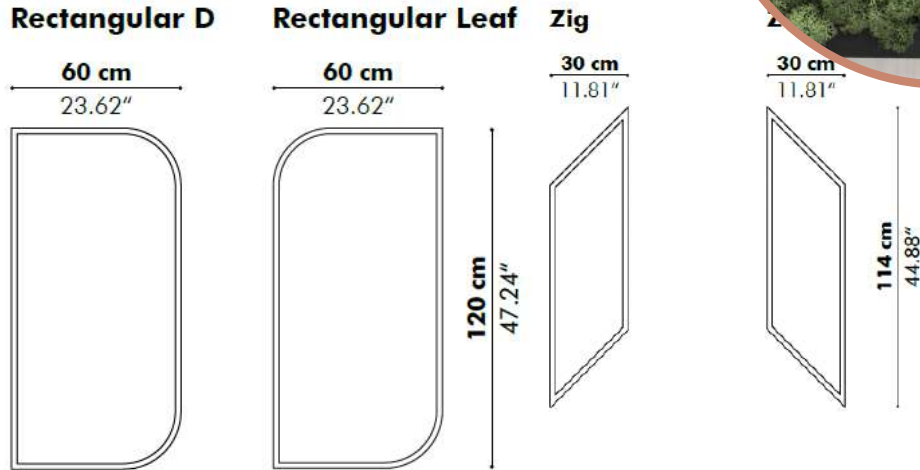
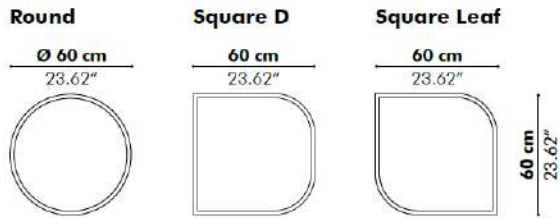

# Mood

La gamme Mood est une variation plus verte, avec un ajout de verdure pour apporter une touche de végétal dans les espaces.



# Finitions

## Tapissées

### Gamme Felt

Composition : 100% P.E.T recyclé



## Gamme Fabric

Composition : 70% de Laine Recyclé,  
25% Polyacrylique recyclé,  
5% de tissus recyclé



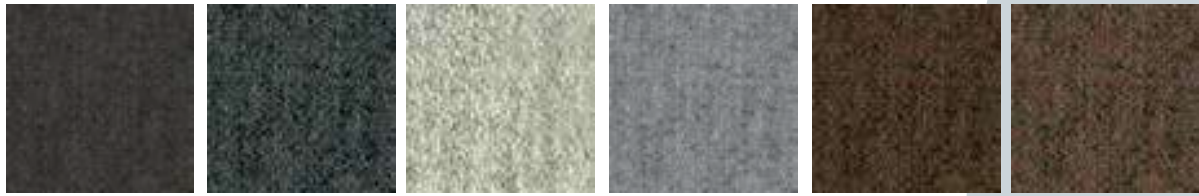

Zwart Mid Grey Silver Light Grey Dark Brown Taupe



Rust Autumn Camel Shitake Dolphin Kiesel



Beige Naturel Ivory Army Bottle Olive



Pistache Grass Jade Mint Navy Blue



Indigo Petrol Electric Aqua Ocean Blue Azure



Light Blue Violet Purple Aubergine Lila Prune

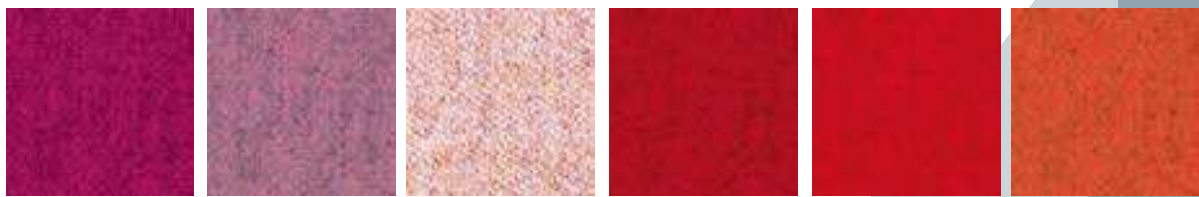

Fuschia Pink Nude Red Fire Orange



Mandarin Mustard Yellow

# Gamme

---



# Blinds

---



La gamme Blinds est une cloison de bureau élégante qui offre une intimité acoustique et visuelle dans les espaces ouverts.

Avec ses formes de modules graphiques, la structure garde toutes les capacités sonores pour absorber le bruit, la résonance. Cette gamme permet aussi de pouvoir jouer sur l'ouvert-fermé du module, créer un séparateur dynamique et design dans les espaces.

# Motifs

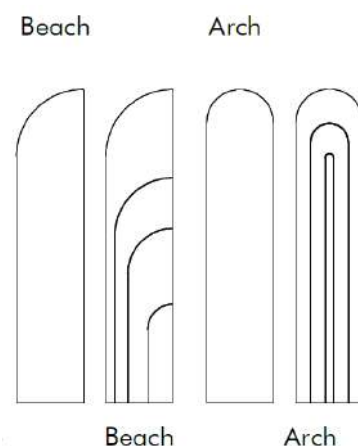
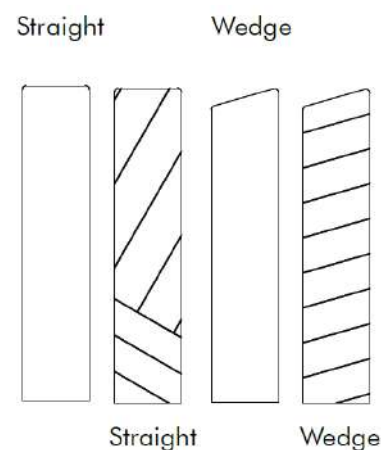
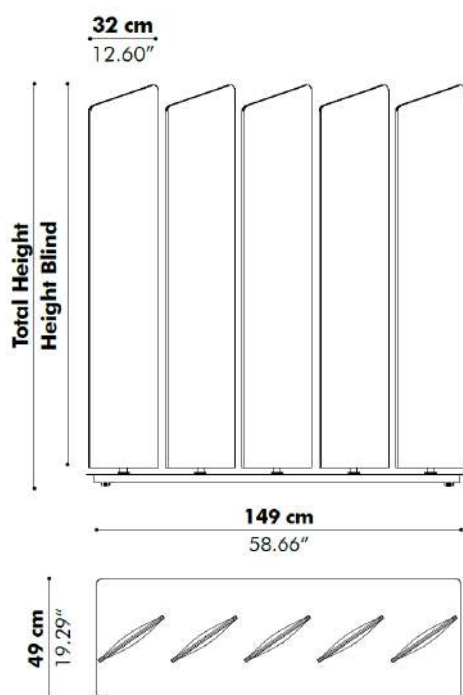
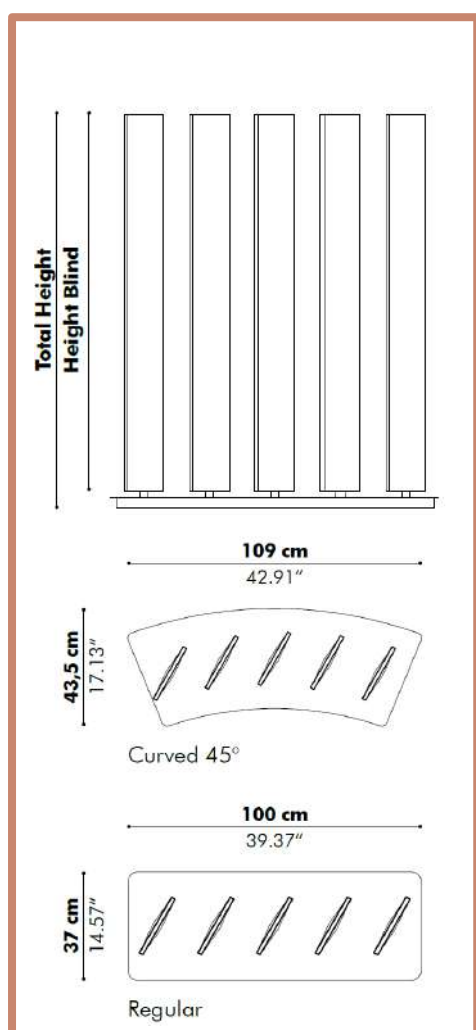



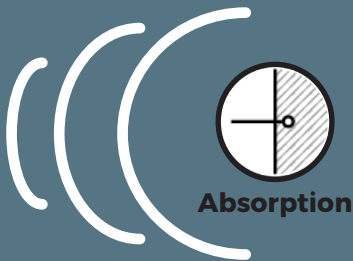
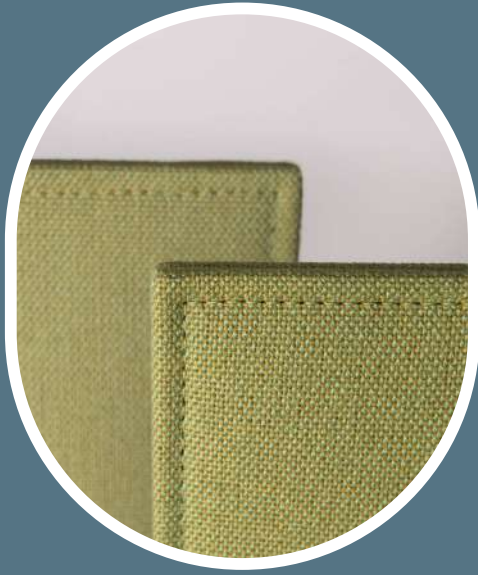

**Absorption**



**Diffusion**



**Atténuation**



**Tonalité aiguë**



# Finitions

## Tapissées

### Gamme Felt

Composition : 100% P.E.T recyclé



## Gamme Fabric

Composition : 70% de Laine Recyclé,  
25% Polyacrylique recyclé,  
5% de tissus recyclé



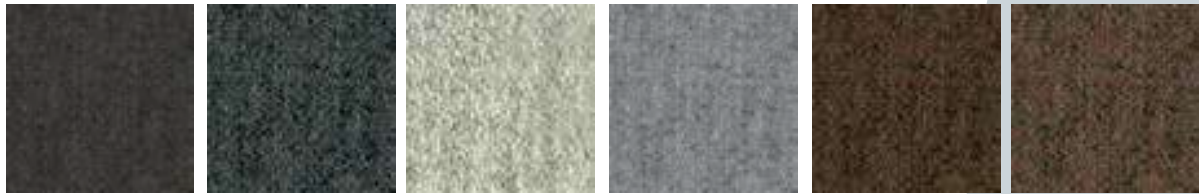

Zwart

Mid Grey

Silver

Light Grey

Dark Brown

Taupe



Rust

Autumn

Camel

Shitake

Dolphin

Kiesel



Beige

Naturel

Ivory

Army

Bottle

Olive



Pistache

Grass

Jade

Mint

Navy

Blue



Indigo

Petrol

Electric

Aqua

Ocean Blue

Azure



Light Blue

Violet

Purple

Aubergine

Lila

Prune

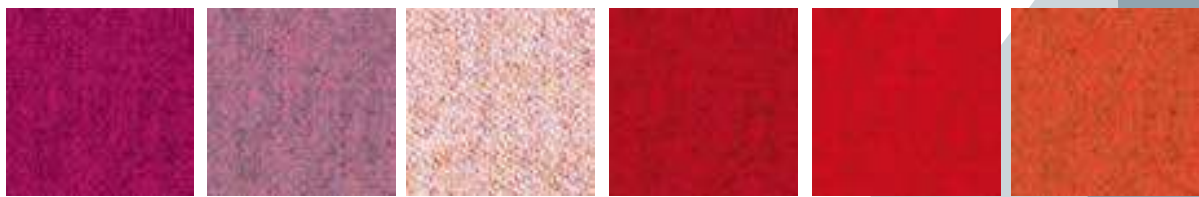

Fuschia

Pink

Nude

Red

Fire

Orange



Mandarin

Mustard

Yellow

# Gamme

---



# Light

---



La gamme Chandelier est une version contemporaine de la lanterne mauresque.

Ce luminaire confère une atmosphère sereine à un espace tout en améliorant l'acoustique.

Il réinterprète la lanterne traditionnelle, combinant l'absorption de la lumière et du son.

C'est une suspension parfaite pour les bureaux, les restaurants, hôtels, résidences et autres. Son élégance et ses caractéristiques en font un produit d'exception.

# Chandelier

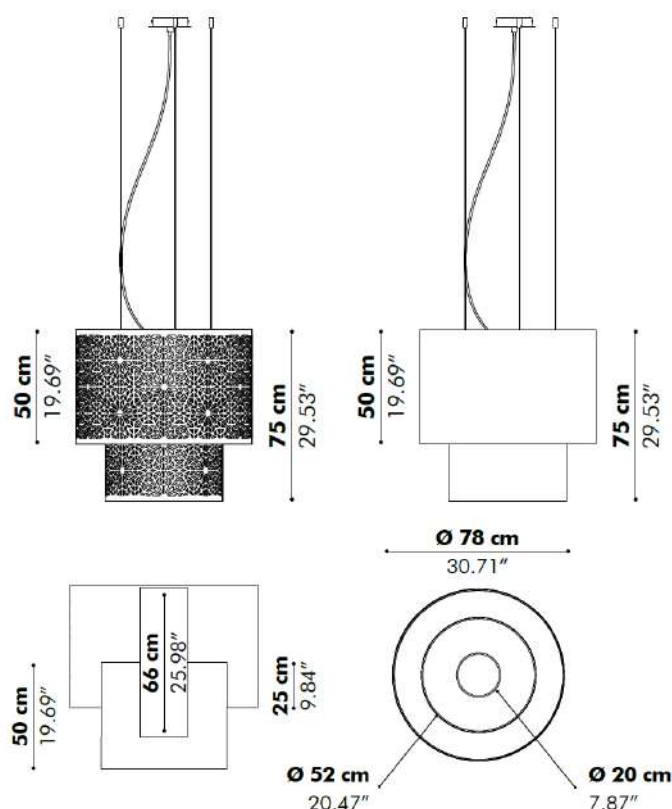

Gold

Carrara

Emperador

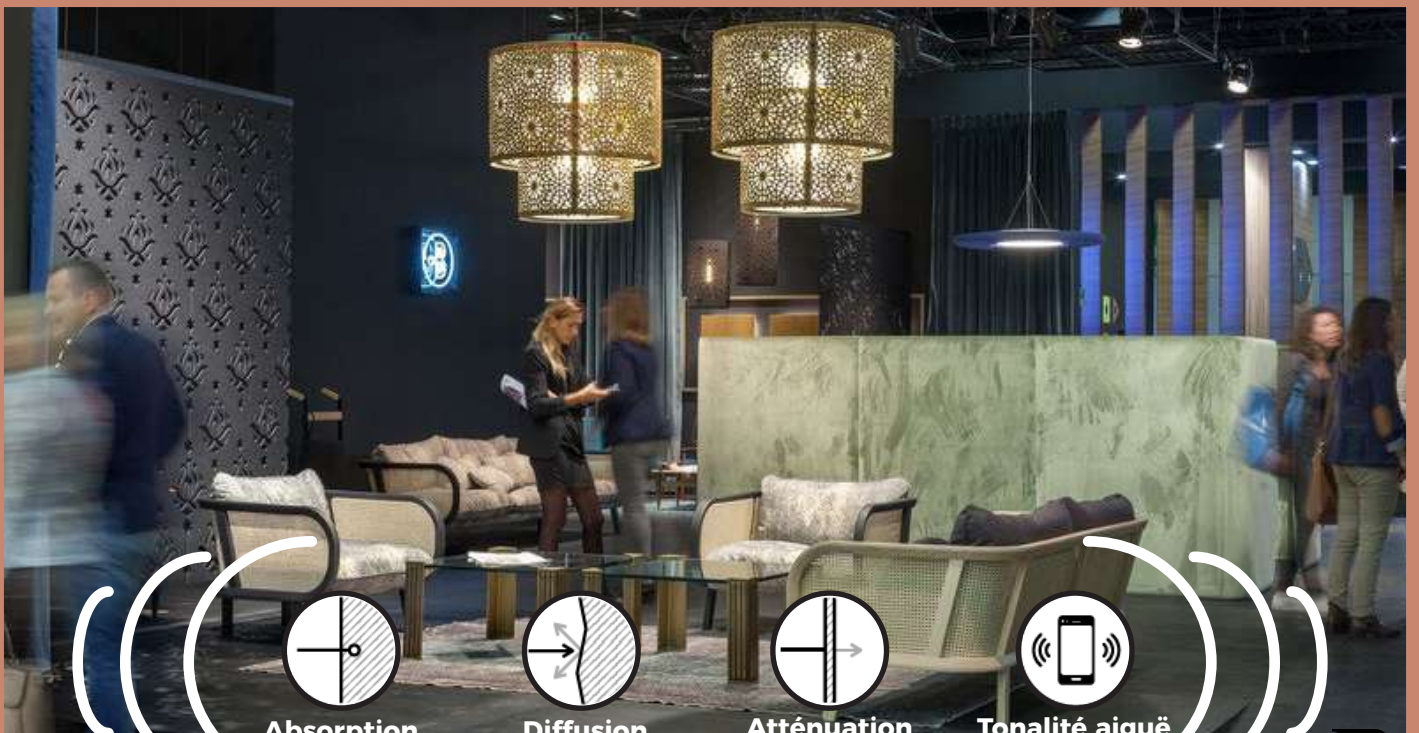

Absorption



Diffusion



Atténuation



Tonalité aiguë



# Hat

Dîtes au revoir aux environnements bruyants avec la gamme BuzziHat, une suspension décorative et très reconnaissable en forme de chapeau, dotée d'une excellente capacité d'absorption acoustique. Son design unique, combinant une partie rembourrée et un abat-jour en métal, ne manquera pas d'attirer l'attention dans n'importe quel espace. Le corps en mousse rembourré est disponible dans une large palette de couleurs et de combinaisons de tissus, tandis que l'abat-jour et l'anneau en métal sont disponibles en 4 finitions.

BuzziHat est disponible en différentes tailles pour s'adapter à différents environnements sonores, ce qui en fait l'éclairage acoustique ultime pour le bureau, hall ou restaurant qui a besoin d'un traitement d'absorption acoustique combiné à un éclairage de haute qualité.

## Finitions métal



Gold



Black



White



Beige Red



# Taille

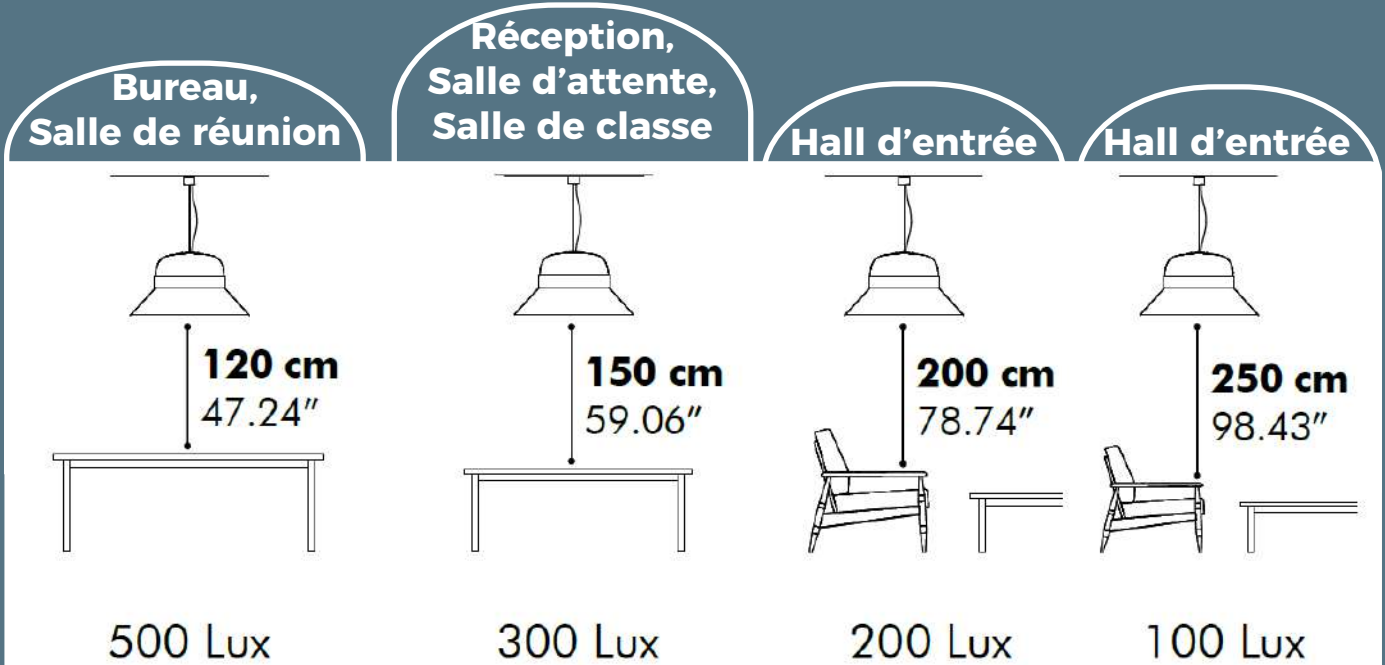
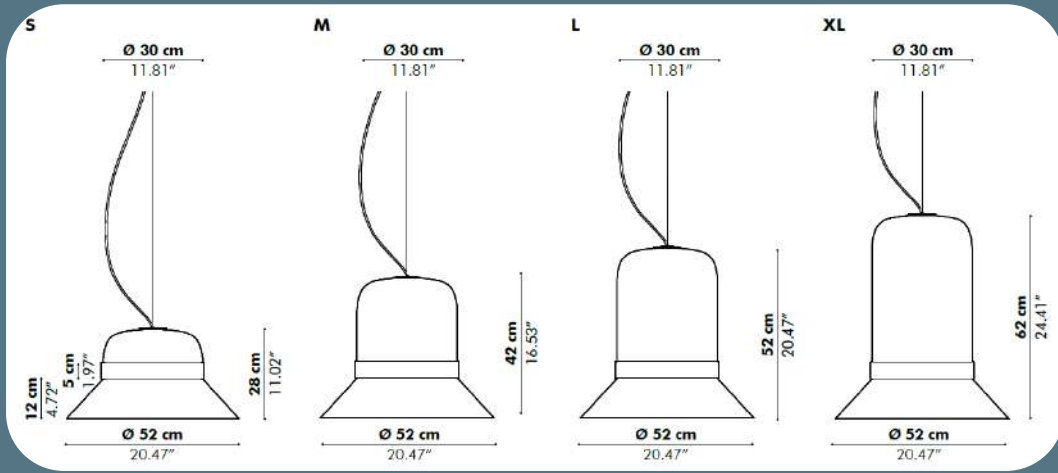

La gamme Jet est d'un design volontairement simple basé sur les principes de l'acoustique géométrique. Avec son large diamètre, ce design cylindrique permet aux ondes sonores de rebondir dans le rayon de son corps circulaire, ce qui atténue le bruit.

Cette suspension, d'une taille considérable, tout en étant léger et aéré grâce à son noyau en mousse rembourrée. Sa présence douce évoque un sentiment majestueux de sérénité. Dissimulée à l'intérieur, une puissante source lumineuse émet une lumière chaleureuse et agréable.

# Jet

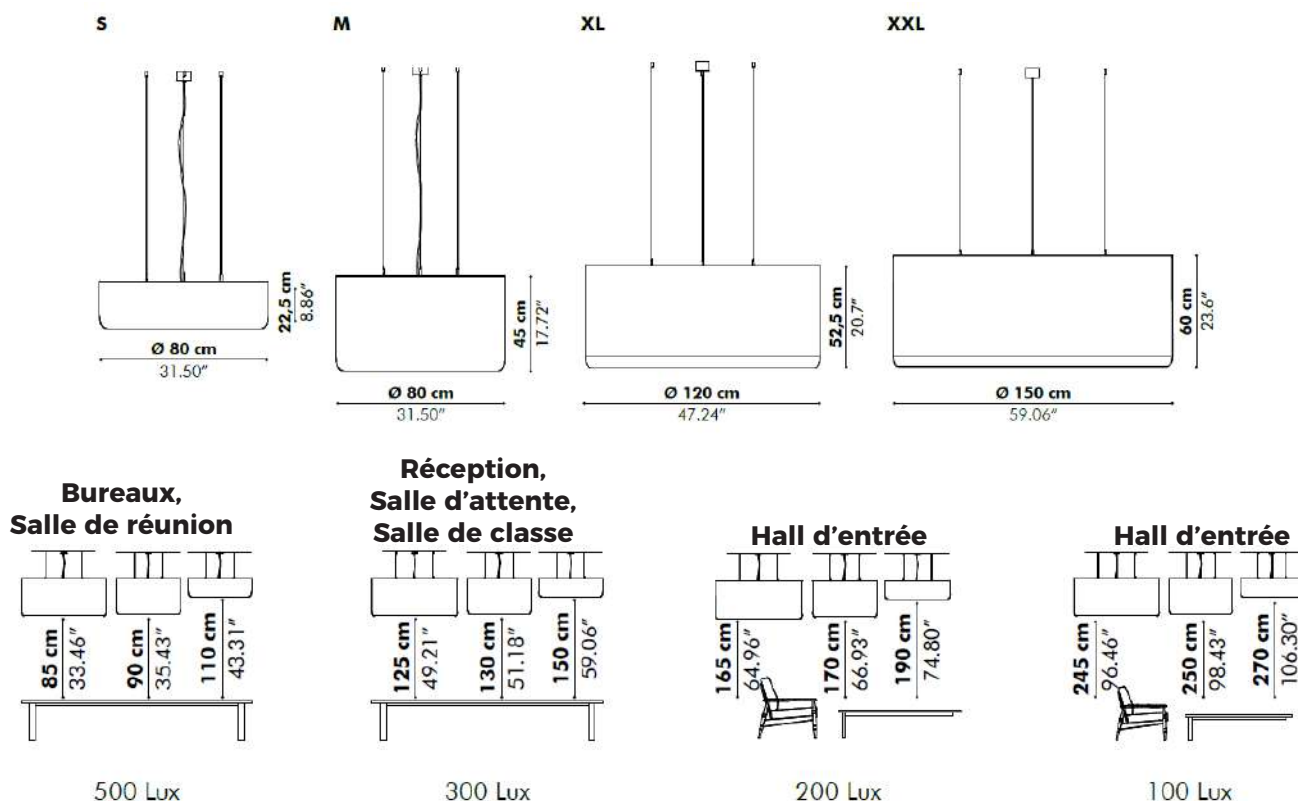



**BuzziMoon offre le meilleur des deux mondes : un éclairage général hautement fonctionnel intégré dans une solution de plafond acoustique. Le module d'éclairage Led est spécialement conçu pour répondre à la demande d'éclairage dans un espace de bureau. La gamme BuzziMoon est proposée avec différents tissus et différents motifs 3D. Le module Led a une puissance de 2500 Lumen à une température de 3000K. Le diffuseur lui confère un éclairage de type «pleine lune».**

# Moon

**Round Small**

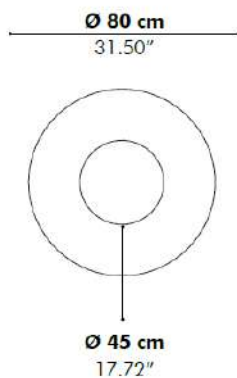

**Round Medium**

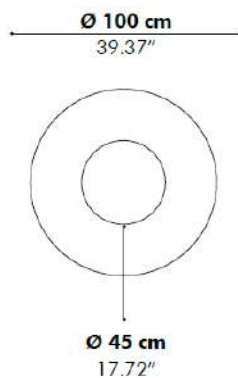

**Round Large**

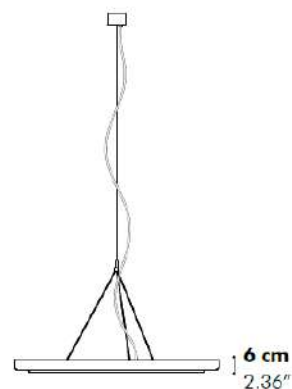
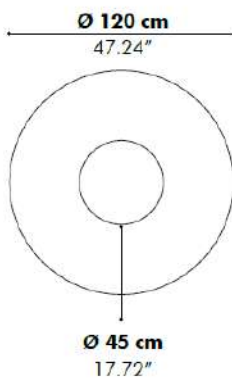

**Oval Small**

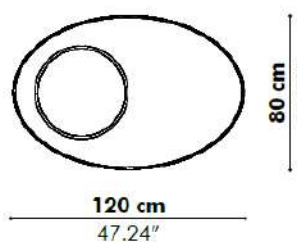

**Oval Medium**

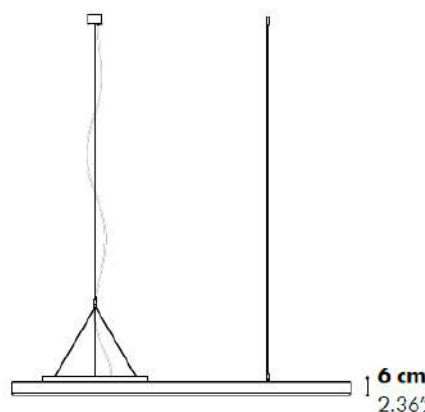
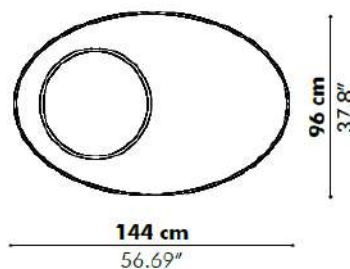

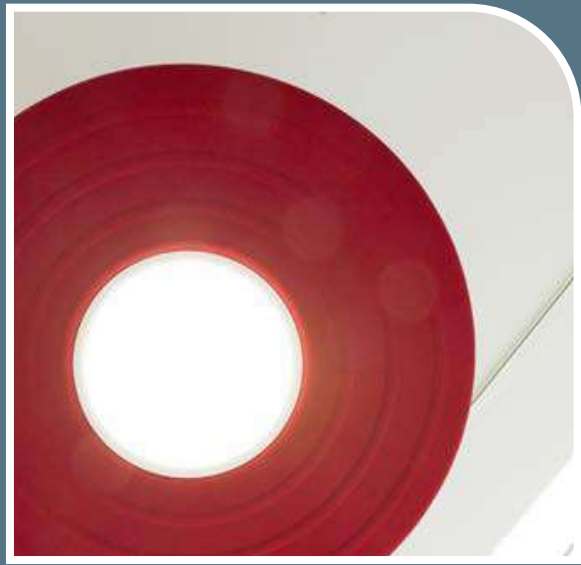

**Round Flat**

**Round Rib**

**Round Leaf**

**Round Drop**

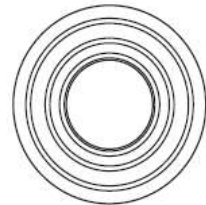
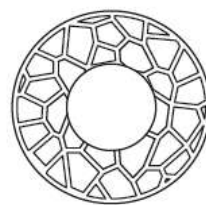
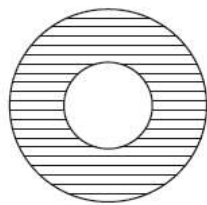
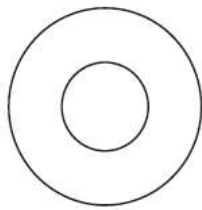

**Oval Flat**

**Oval Rib**

**Oval Leaf**

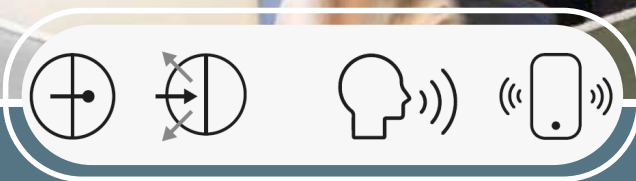
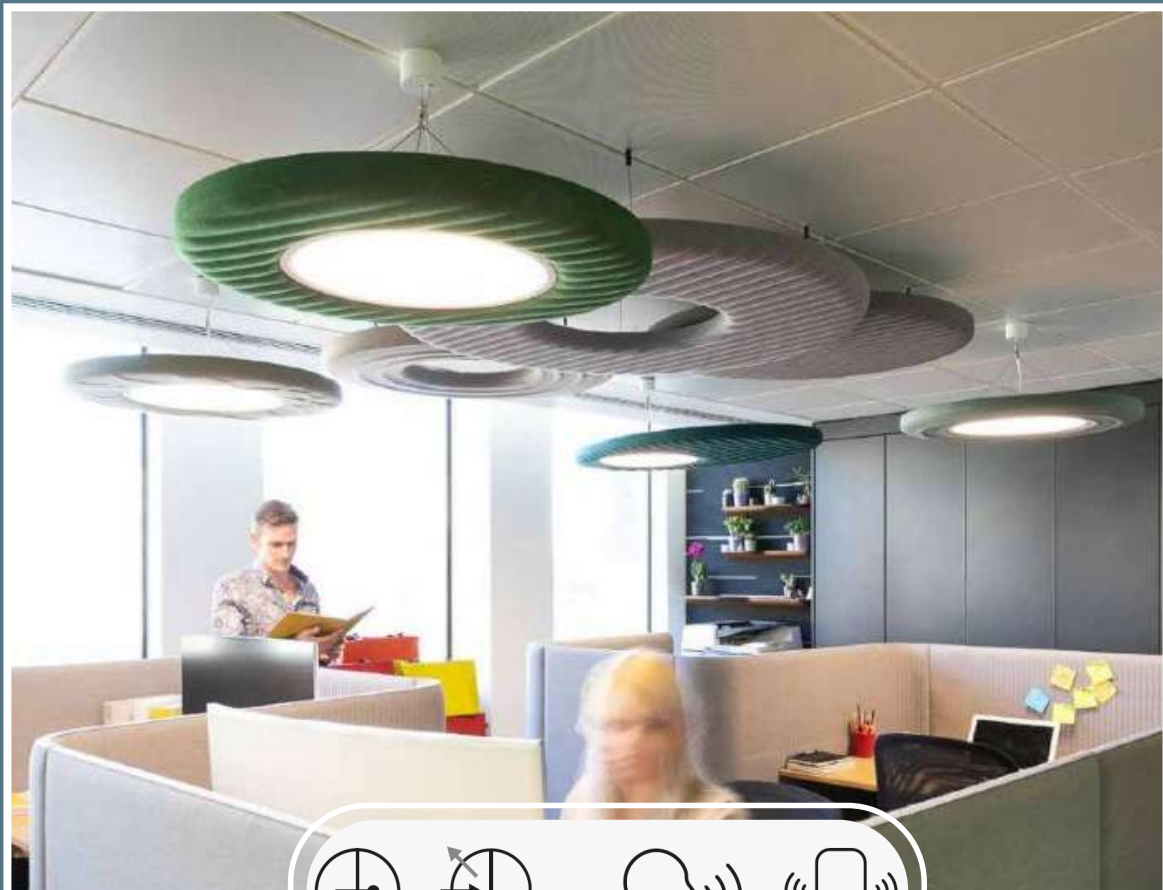
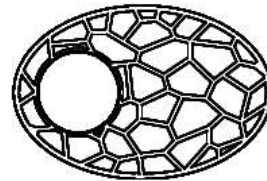
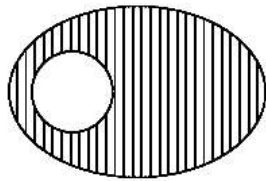
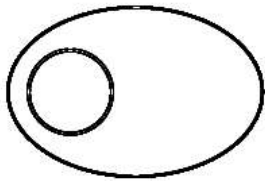

# Finitions

## Tapissées

### Gamme Felt

Composition : 100% P.E.T recyclé



## Gamme Fabric

Composition : 70% de Laine Recyclé,  
25% Polyacrylique recyclé,  
5% de tissus recyclé



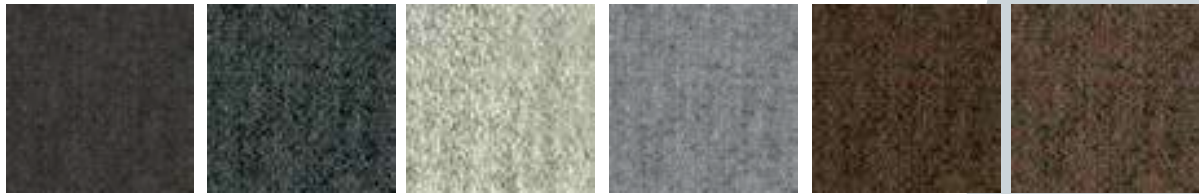

Zwart Mid Grey Silver Light Grey Dark Brown Taupe



Rust Autumn Camel Shitake Dolphin Kiesel



Beige Naturel Ivory Army Bottle Olive



Pistache Grass Jade Mint Navy Blue

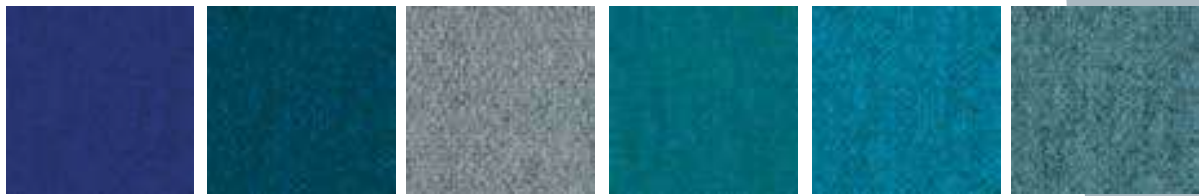

Indigo Petrol Electric Aqua Ocean Blue Azure



Light Blue Violet Purple Aubergine Lila Prune



Fuschia Pink Nude Red Fire Orange



Mandarin Mustard Yellow





# IM

# Imajea

Donnons vie à vos espaces

**Christine VILLAR**

Directrice commerciale

06 - 29 - 42 - 36 - 40

c.villar@imajea.fr

IMAJEA ligne mobilier de la société VITAE / DOM SANTE

Adresse : 23 rue Paule Raymondis - 31200 TOULOUSE

Tel : 05.67.73.70.50 - Fax : 05.67.73.70.71 - Mail : [contact@imajea.fr](mailto:contact@imajea.fr)